

BATTERIE S100

Référence : FP-R1-S100
Version : 03
Date d'application : 05/03/2025



SILVER



DIMENSIONS / POIDS

Longueur (mm)	352
Largeur (mm)	175
Hauteur (mm)	190
Poids (Kg)	22



PERFORMANCES

Voltage (V)	12
Capacité (Ah)	100 C20
Intensité (A)	900
Charge	Humide
Grille	Ca/Ca

BAC

Type	L5	Gris
Listeau	B13	

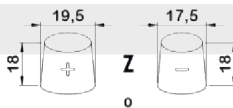
COUVERCLE

Type	T15	Gris
Borne	Z	
Polarité	0	
Adaptateur de borne	Non	

RAMPE

Type	T15	Gris
------	-----	------

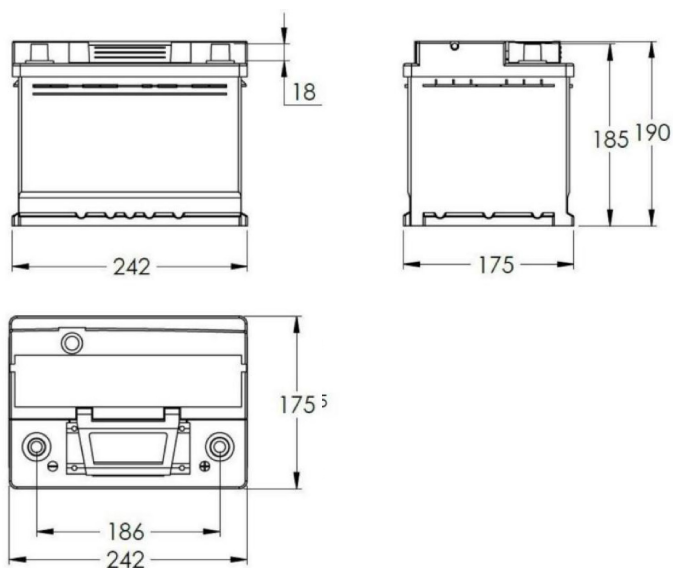

La gamme **SILVER** est produite selon la norme européenne DIN.

- ✓ **CALCIUM / CALCIUM** : Faible consommation d'eau, longue période de stockage (autodécharge réduite), plus grande puissance au démarrage.
- ✓ **EXEPANDED** : Grande résistance à la corrosion avec une meilleure conductivité électrique.
- ✓ **SANS ENTRETIEN** : Dotée d'un système permettant d'empêcher l'évaporation d'eau, ne nécessite aucun entretien ou ajout d'eau distillée.
- ✓ **PUISSANCE AU DÉMARRAGE ET CAPACITÉ SUPÉRIEUR AU STANDARD.**
- ✓ **DÉGAZAGE CENTRALISÉ** : Pastille antidéflagrante.

Compagnie Certifié ISO 9001

