

BATTERIE D65

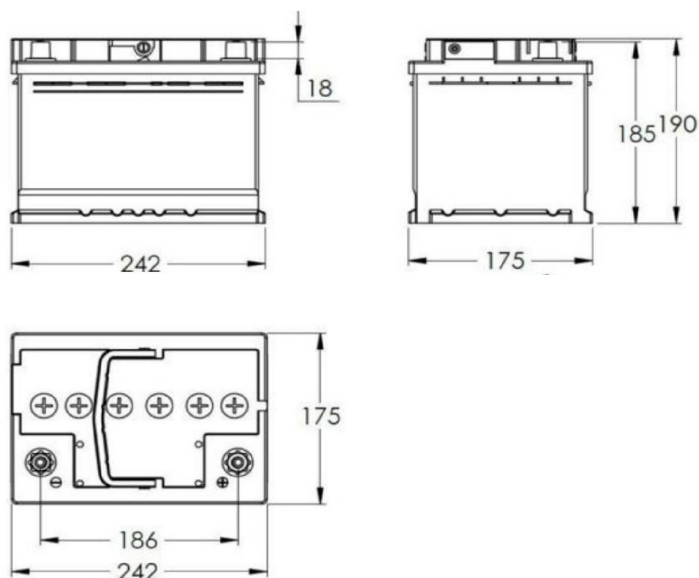

DYNAMIC

Référence : FP-R1-D65
Version : 03
Date d'application : 05/03/2025



DIMENSIONS / POIDS

Longueur (mm)	242
Largeur (mm)	175
Hauteur (mm)	190
Poids (Kg)	14,10

PERFORMANCES

Voltage (V)	12
Capacité (Ah)	65 C20
Intensité (A)	630
Charge	Humide
Grille	Ca/Ca

BAC

Type	L2	Noir
Listeau	B13	

COUVERCLE

Type	Kamina	Noir
Borne	Z	
Polarité	0	
Adaptateur de borne	Non	

BOUCHONS

Type	6xM18	Noir
------	-------	------

La gamme **DYNAMIC** est produite selon la norme européenne DIN.

- ✓ **CALCIUM / CALCIUM** : Faible consommation d'eau, longue période de stockage (autodécharge réduite), plus grande puissance au démarrage.
- ✓ **EXPANDED** : Grande résistance à la corrosion avec une meilleure conductivité électrique.
- ✓ **FAIBLE ENTRETIEN** : Permet d'ajuster légèrement le niveau d'acide par rajout d'eau distillée.

Compagnie Certifié ISO 9001

